

# FEKA 600

## BOMBAS PARA AGUAS RESIDUALES



### DRENAJE DE AGUA RESIDUAL PARA USO DOMÉSTICO

Cuerpo de la bomba, rodete, tapa y rejilla de aspiración de tecnopolímero. Motor, eje motor y tornillos de acero inoxidable.

Triple cierre de retenes interpuestos con precámara de aceite. Motor asíncrono sumergible de servicio continuo. Estator albergado en una envoltura hermética de acero inoxidable.

Rotor montado sobre cojinetes sobradamente dimensionados engrasados de por vida. Protección termoamperimétrica incorporada y condensador permanente en la versión monofásica. Suministrada con 5 metros de cable de alimentación SJO 3 x 18AWG para la versión monofásica con enchufe EE.UU NEMA 5-15P. Suministrada con 5 metros de cable de alimentación HO7 sin enchufe para la versión de 115 Voltios.

**La versión especial está disponible con eje motor especial de acero inoxidable.**

**Rango de funcionamiento:** de 1 a 16 m<sup>3</sup>/h con altura de elevación de hasta 10,2 metros.

**Rango de temperatura del líquido:** de 0°C a +35° para uso doméstico.

**Características del líquido bombeado:**

FEKA aguas sucias de fosas sépticas.

**Granulometría de paso por la rejilla de aspiración:**

FEKA 600 25 mm

**Profundidad de aspiración mín.:**

FEKA 600 A 175 mm

FEKA 600 NA 38 mm

**Tiempo máximo de funcionamiento en seco:**

1 minuto

**Grado de protección:** IP 68

**Clase de aislamiento:** F.

CUADRO DE CONTROL

PAG. 344

## DATOS TÉCNICOS

MODELO	CÓDIGO	DATOS ELÉCTRICOS						
		ALIMENTACIÓN 60 Hz	P1 MÁX kW	P2 NOMINAL		In A	CONDENSADOR	
			kW	kW	HP		μF	Vc
FEKA 600 M-A	103005064	1x115 V~	0,75	0,55	0,75	10,30	40	250
FEKA 600 M-A	103005144	1x220-230 V~	0,75	0,55	0,75	4-4,2	12,5	450
FEKA 600 M-NA	103005074	1x115 V~	0,75	0,55	0,75	10,30	40	250
FEKA 600 M-NA	103005154	1x220-230 V~	0,75	0,55	0,75	4-4,2	12,5	450

M - T = Available in Monofásica (M) and Trifásica (T) version

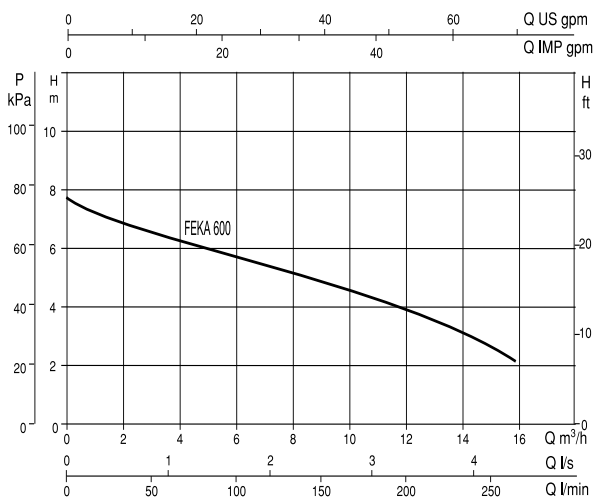

## DIMENSIONES Y PESOS

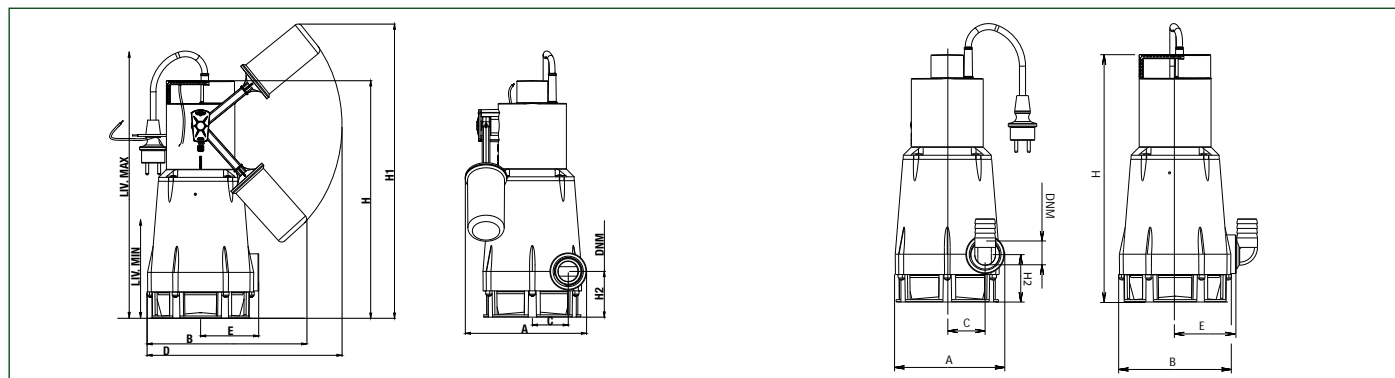

MODELO	A	B	C	D	E	H	H1	H2	LIV. MIN.	LIV. MÁX.	DNM (NPT)	DIMENSIONES EMBALAJE			CABLE	CANT. X PALET	PESO Kg
												L/A	L/B	H			
FEKA 600 M-A	189	247	56	303	90	365	452	70,5	190	390	1 <sup>1</sup> / <sub>4</sub>	287	202	431	5 mt.	32	7
FEKA 600 M-NA	162	165	56	-	90	365	-	70,5	-	-	1 <sup>1</sup> / <sub>4</sub>	287	202	431	5 mt.	32	6,7