

## MOTORE SOMMERSO 6" serie 6GF

### SUBMERSIBLE MOTOR 6" series 6GF

### MOTOR SUMERGIBLE 6" serie 6GF



■ Motore elettrico 6" sommerso di tipo asincrono a due poli, costruito in acciaio inossidabile AISI 304 e ghisa trattata in cataforesi per le parti in contatto con l'acqua. Il raffreddamento e la lubrificazione del gruppo reggispinga e delle boccole viene garantito da una miscela di acqua e glicole. Il rotore è montato su un gruppo reggispinga autocentrante Kingsbury per supportare elevati carichi assiali. Lo statore è inserito in un involucro ermetico di acciaio inossidabile. Il connettore cavo è rimovibile per garantire veloci e semplici operazioni di manutenzione. Il cavo è certificato ACS, WRAS e KTW. Il motore è idoneo all'utilizzo con variatore di velocità (30 Hz-50 Hz). E' disponibile in versione trifase con avviamento DOL oppure STAR-DELTA e la protezione del motore dev'essere garantita dall'utente. Su richiesta è disponibile la versione 6GX completamente in acciaio inox AISI 316 con tenuta meccanica in carburo di silicio. Il motore può essere fornito con sensore di temperatura PT100.

■ *6" Asynchronous two-poles submersible motor, made in AISI 304 stainless steel and cast iron with paint coating for parts in contact with water. Cooling and lubrication of the thrust bearing assembly and carbon bushes is provided by a mixture of water and glycol. Squirrel-cage rotor mounted on Kingsbury self-centring thrust bearing. Stator housed in an airtight stainless steel casing (canned-type). Removable cable connector to allow fast and easy maintenance. The cable is certified ACS, WRAS and KTW. Motor suitable for use with variable frequency drive (30 Hz – 60 Hz). The motor is available in three-phase version with DOL or STAR-DELTA starting type. Overload protection must be provided by user. On request it's available the 6GX version made entirely in stainless steel AISI 316 with mechanical seal in silicon carbide.*

*The motor can be equipped also with a PT100 temperature sensor.*

■ Motor eléctrico 6" asincrono de dos polos sumergible, totalmente construido en AISI 304 y hierro fundido tratado en cataforesis por las partes en contacto directo con el agua. La lubricación y el enfriamiento del sistema de empuje axial están garantizados por una solución de agua y glicol. El rotor está apoyado sobre un grupo de empuje axial sobre patines de tipo Kingsbury capable de aguantar fuertes cargas axiales. El estator está alojado dentro de una camisa en acero inoxidable AISI 304L sellada herméticamente. Simples y rápidas operaciones de mantenimiento están garantizadas por el cable con conector extraíble. El motor se puede utilizar con variadores de velocidad (30 Hz - 60 Hz). El cable tiene certificación ACS, WRAS y KTW. El motor está disponible en versión trifásica con conexión DOL ou Star-Delta. Disponible también en versión 6GX totalmente en AISI 316 con sello mecánico en carburo de silicio. El motor se puede equipar con sondas de temperatura PT100.

**CARATTERISTICHE TECNICHE - TECHNICAL SPECIFICATION - CARACTERÍSTICAS TÉCNICAS**

Flangiatura	Flange	Bridas	NEMA 6"
Classe d'isolamento	Insulation class	Clase de aislamiento	F
Grado di protezione	Degree of protection	Grado de protección	IP68
Velocità flusso di raffreddamento	Cooling flow	Velocidad de refrigeración	min. 0.3 m/s
Tolleranza alimentazione	Voltage tolerance	Tolerancia alimentación	+ 6% / -10%
N° massimo avviamenti	Max starts	N° máximo de arranques	25/h
Max profondità esercizio	Max operating depth	Profundidad máxima de servicio	300 m
Funzionamento orizzontale	Horizontal operation	Funcionamiento horizontal	5,5 HP - 50 HP

**COMPONENTI - COMPONENTS - COMPONENTES**

Statore incapsulato con camicia esterna in AISI 304L e flange con trattamento anticorrosione. Lo statore è a 24 cave per una maggiore elasticità e regolarità di funzionamento; conduttori in rame isolato con doppio smalto in Classe H.

*Canned stator with external shell made in AISI 304L stainless steel and flanges with an anti-corrosion treatment. The stator has 24 slots for better elasticity and regularity of operation. Class H double insulated copper wire.*

Estator encapsulado con camisa externa y bridas en AISI 304L y bridas con tratamiento especial contra oxidación. Construido con 24 ranuras por una mejor regularidad de operación. Conductores de cobre aislado con doble esmalte en clase H.



Gruppo reggispinta di tipo Kingsbury composto da ralla in carbone e pattini oscillanti in acciaio inox ad altissima resistenza lavorati da Tesla con processo di lappatura sferica  
Da 5,5 HP a 30 HP: 16000N  
Da 40 HP a 50 HP: 27000N

*Kingsbury type thrust bearing unit consisting of tilting pads made of highly-resistant stainless steel and machined by Tesla using the spherical lapping process.  
From 5,5 HP to 30 HP: 16000N  
From 40 HP to 50 HP: 27000N*

Grupo de empuje axial de tipo Kingsbury, sobre patines oscilantes en acero inoxidable de alta resistencia producidos en tesla através de especial processo de lapeado esférico.  
De 5,5 HP hasta 30 HP: 16000N  
De 40 HP hasta 50 HP: 27000N



Albero con spezzone finale in acciaio inox "Duplex"; rotore a gabbia di scoiattolo in rame per tutte le potenze

*Shafts with end part made of stainless steel "Duplex". Squirrel-cage rotor made in copper for all motor powers.*

Cabeza del eje em acero inoxidable Duplex; rotor jaula de ardilla en cobre para todas las potencias.

## MOTORE SOMMERSO 6" serie 6GF SUBMERSIBLE MOTOR 6" series 6GF MOTOR SUMERGIBLE 6" serie 6GF

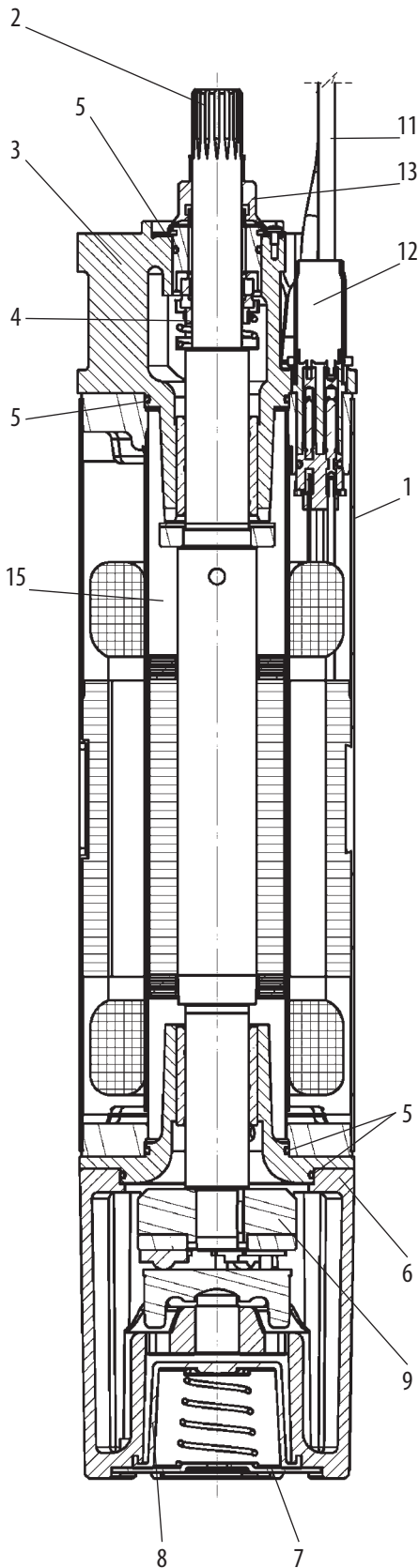

### MATERIALI - MATERIALS - MATERIALES

COMPONENTE	VERSIONE STD		VERSIONE 6GX	
1	Camicia interna ed esterna	Acciaio Inox AISI 304L	Acciaio Inox	AISI 316 Ti
2	Sporgenza albero	Acciaio Inox Duplex	Acciaio Inox	Duplex
3	Supporto superiore	Ghisa verniciata	Acciaio Inox	AISI 316
4	Tenuta meccanica	Carbone - ceramica	Carburo di silicio	
5	Guarnizioni	Gomma NBR	Gomma	VITON
6	Supporto inferiore	Ghisa verniciata	Acciaio Inox	AISI 316
7	Fondello inferiore	Acciaio Inox AISI 304	Acciaio Inox	AISI 316
8	Soffietto	Gomma EPDM	Gomma	EPDM
9	Gruppo reggispinta	Acciaio - Grafite	Acciaio - Grafite	
10	Valvola	Ottone	Acciaio Inox	AISI 316
11	Cavo	Gomma EPDM	Gomma	EPDM
12	Spina connettore	Acciaio Inox AISI 316	Acciaio Inox	AISI 316
13	Parasabbia	Gomma NBR	Gomma	EPDM
14	Viteria	Acciaio Inox AISI 304	Acciaio Inox	AISI 316
15	Liquido refrigerante	Antigelo + Acqua	Antigelo + Acqua	

COMPONENTS	STD VERSION		6GX VERSION	
1	Int. and external sleeve	Stainless steel AISI 304L	Stainless steel	AISI 316 Ti
2	Shaft end	Stainless steel Duplex	Stainless steel	Duplex
3	Upper bracket	Painted cast iron	Stainless steel	AISI 316
4	Lip seal	Ceramic - carbon	SiC / SiC	
5	Gasket	Rubber NBR	Rubber	VITON
6	Lower bracket	Painted cast iron	Stainless steel	AISI 316
7	Lower cover	Stainless steel AISI 304	Stainless steel	AISI 316
8	Diaphragm	Rubber EPDM	Rubber	EPDM
9	Thrust bearing	Stainless steel - graphite	Stainless steel - graphite	
10	Valve	Brass	Stainless steel	AISI 316
11	Cable	Rubber EPDM	Rubber	EPDM
12	Connecting plug	Stainless steel AISI 316	Stainless steel	AISI 316
13	Sand guard (fixed-removable)	Rubber NBR	Rubber	EPDM
14	Bolts & screws	Stainless steel AISI 304	Stainless steel	AISI 316
15	Cooling liquid	Antifreeze + water	Antifreeze + water	

COMPONENTE	VERSION STD		VERSION 6GX	
1	Camisa interior y exterior	Acero inoxidable AISI 304L	Acero inoxidable	AISI 316 Ti
2	Parte sobresaliente del eje	Acero inoxidable Duplex	Acero inoxidable	Duplex
3	Soporte superior	Fundición	Acero inoxidable	AISI 316
4	Cierre mecánico	Carbón-Cerámica	SiC / SiC	
5	Juntas	Caucho NBR	Caucho	VITON
6	Soporte inferior	Fundición	Acero inoxidable	AISI 316
7	Fondo	Acero inoxidable AISI 304	Acero inoxidable	AISI 316
8	Diafragma	Caucho EPDM	Caucho	EPDM
9	Cojinetes axiales	Acero - grafito	Acero - grafito	
10	Válvula	Làton	Acero inoxidable	AISI 316
11	Cable	Caucho EPDM	Caucho	EPDM
12	Conector macho	Acero inoxidable AISI 316	Acero inoxidable	AISI 316
13	Retén antiarena	Caucho NBR	Caucho	EPDM
14	Tornillería	Acero inoxidable AISI 304	Acero inoxidable	AISI 316
15	Líquido refrigerante	Anticongelante + agua	Anticongelante + agua	

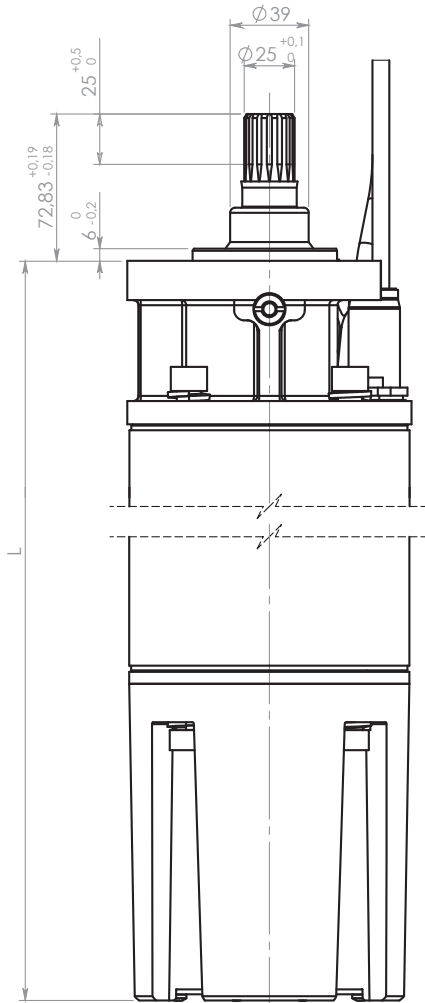

### DIMENSIONI - DIMENSIONS - DIMENSIONES

#### MOTORI TRIFASE - THREE PHASE MOTORS - MOTORES TRIFASICOS

Tipo Type Tipo	P2		L	Peso Weight Peso	Spinta assiale Axial thrust Empuje axial
	[hp]	[kW]	[mm]	[Kg]	[N]
50Hz / 60Hz	5,5	4	600	39,5	16000
	7,5	5,5	631	43,2	16000
	10	7,5	660	45,5	16000
	12,5	9,2	685	49	16000
	15	11	730	53	16000
	20	15	785	59	16000
	25	18,5	860	66,5	16000
	30	22	920	72,5	16000
	40	30	1050	85	27000
	50	37	1180	98	27000

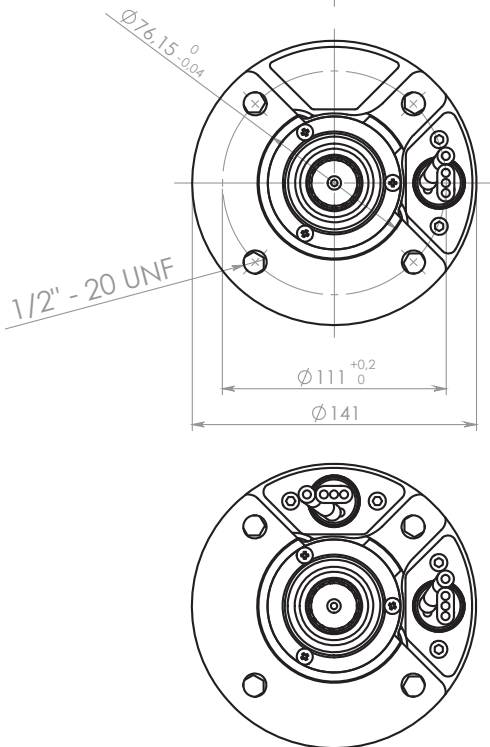

### A RICHIESTA - ON REQUEST - BAJO DEMANDA

- Cavi con lunghezza diversa - *Cables with different length* - Cables de diferentes longitudes
- Tensioni di alimentazione diverse - *Different supply voltages* - Diferentes tensiones de alimentación
- Versione monofase (solo 60 Hz) - *Single phase version (60 Hz only)* - Versión monofásica (60 Hz)
- Sonda di temperatura PT100 - *PT100 temperature sensor* - Sonda de temperatura PT100
- Sonda di temperatura PTC (solo versione DOL) - *PTC temperature sensor (only DOL version)* - Sonda de temperatura PTC (versión DOL)

## MOTORE SOMMERSO 6" serie 6GF SUBMERSIBLE MOTOR 6" series 6GF MOTOR SUMERGIBLE 6" serie 6GF

### DATI ELETTRICI 50 Hz – ELECTRICAL DATA 50 Hz – DATOS ELÉCTRICOS 50 Hz

#### MOTORI TRIFASE - THREE PHASE MOTORS - MOTORES TRIFASICOS

P2		V	In	Is/In	P1	N	Cos φ	η	Start*	Ø	LC
[hp]	[kW]	[V]	[A]		[W]	[min <sup>-1</sup> ]		%		[mm <sup>2</sup> ]	[m]
5,5	4	230	18,4	4,0	5290	2845	0,75	76	Δ	4x4	4
		400	10,6	4,1	5290	2845	0,75	76	Y	4x4	4
		415	11	4,3	5500	2860	0,7	73	Y	4x4	4
7,5	5,5	230	24,3	4,6	7270	2845	0,75	76	Δ	4x4	4
		400	14	4,6	7270	2845	0,75	76	Y	4x4	4
		415	14,6	4,8	7330	2860	0,71	73	Y	4x4	4
10	7,5	230	31,2	4,1	9550	2840	0,78	78	Δ	4x4	4
		400	18	4,1	9550	2840	0,78	78	Y	4x4	4
		415	18,3	4,4	9700	2850	0,73	77	Y	4x4	4
12,5	9,2	230	37,3	3,9	11460	2840	0,8	80	Δ	4x4	4
		400	22	3,9	11460	2840	0,8	80	Y	4x4	4
		415	22,8	4,2	11600	2850	0,79	79	Y	4x4	4
15	11	230	44,2	4,4	13860	2840	0,82	79	Δ	4x6	4
		400	25,5	4,4	13860	2840	0,82	79	Y	4x4	4
		415	26	4,8	14100	2850	0,79	78	Y	4x4	4
20	15	230	57,8	4,8	17960	2840	0,8	83	Δ	4x6	4
		400	33,4	4,8	17960	2840	0,8	83	Y	4x4	4
		415	34,2	5,0	18200	2850	0,76	82	Y	4x4	4
25	18,5	230	71	5,2	22300	2845	0,8	83	Δ	4x8	4
		400	41	5,2	22300	2845	0,8	83	Y	4x6	4
		415	42	5,5	22450	2855	0,73	82	Y	4x4	4
30	22	230	81,4	5,1	26500	2825	0,84	83	Δ	4x8	4
		400	47	5,1	26500	2825	0,84	83	Y	4x6	4
		415	47,5	5,4	26850	2835	0,08	82	Y	4x4	4
40	30	400	61,5	4,6	35130	2830	0,85	85	Y	4x8	4
		415	63,5	4,7	35600	2840	0,8	84	Y	4x8	4
50	37	400	79,5	3,7	44200	2820	0,87	82	Y	4x8	4
		415	79,3	3,9	44200	2830	0,84	81	Y	4x8	4

\* Disponibile versione STAR-DELTA 400/690 V - STAR-DELTA version 400/690 V available - Disponible versión STAR/DELTA 400/690 V

P2: Potenza nominale - Rated output - Potencia nominal  
V: Tensione nominale - Rated voltage - Tension nominal  
In: Corrente nominale - Rated current - Corriente nominal  
Is/In: Corrente avviamento/Corrente nominale - Locked rotor current/Rated current - Corriente de arranque/Corriente nominal  
P1: Potenza assorbita - Power consumption - Potencia absorbida

N: Giri al minuto - R.p.m - Revoluciones por minuto  
Cos φ: Fattore di potenza - Power factor - Factor de potencia  
η: Rendimento - Efficiency - Rendimiento  
Ø: Sezione del cavo - Cable section - Sección del cable  
LC: Lunghezza del cavo - Cable length - Longitud de cable